

## 419F5.. | Schneckengetriebe 6:1

max. Abtriebsdrehmoment	<b>8 Nm</b>
Untersetzung	<b>6:1</b>
Wirkungsgrad	<b>0,46</b>

### Merkmale

- mit und ohne Endanschlag (AB)
- eine Ausführung für linken oder rechten Einbau
- durchgehendes Innenprofil am Antrieb und Abtrieb
- Gehäuse aus hochfestem Kunststoff
- Schnecke Stahl gehärtet, Schneckenrad Zinkdruckguss
- mit Adaptersystemen universell einsetzbar
- auch in Seitenteile mit Lagerzapfen montierbar
- dazu passend Freilauf und Rohrmitnehmer 419F9..

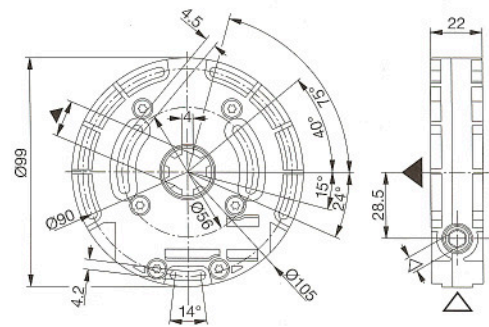
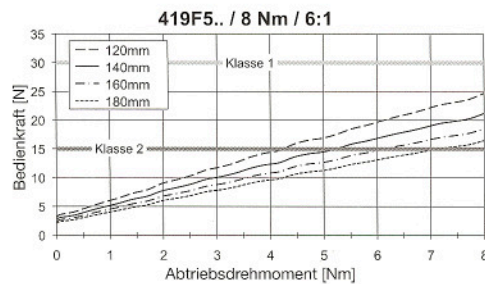
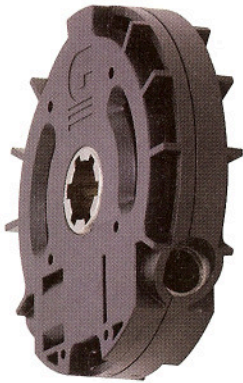

Art.-Nr.	Endanschlag (AB)	Antrieb $\Delta$	Abtrieb $\blacktriangle$
419F500	mit AB	8 mm	16 mm
419F501	ohne AB	8 mm	16 mm
419F502	mit AB	6 mm	16 mm
419F503	ohne AB	6 mm	16 mm
419F504	mit AB	7 mm	16 mm
419F505	ohne AB	7 mm	16 mm
419F506	mit AB	7 mm	8 mm
419F508	mit AB	8 mm	10 mm
419F510	mit AB	7 mm	10 mm
419F511	ohne AB	7 mm	10 mm
419F515	mit AB	8 mm	13 mm